



Общество с ограниченной ответственностью  
«Газпром проектирование»

Заказчик – ООО «Газпром межрегионгаз»

**МЕЖПОСЕЛКОВЫЙ ГАЗОПРОВОД К ДЕР. МАЛАЯ РОСЛЯКОВКА – ДЕР.  
БОЛОТСКОЕ ЖУКОВСКОГО РАЙОНА КАЛУЖСКОЙ ОБЛАСТИ**

***ДОКУМЕНТАЦИЯ ПО ПЛАНИРОВКЕ ТЕРРИТОРИИ***

**Проект межевания территории**

**Проект межевания территории. Основная часть**

2543.046.П.0/0.0002-ДПТ-3

**Том 3**



Общество с ограниченной ответственностью  
«Газпром проектирование»

Заказчик – ООО «Газпром межрегионгаз»

**МЕЖПОСЕЛКОВЫЙ ГАЗОПРОВОД К ДЕР. МАЛАЯ РОСЛЯКОВКА – ДЕР.  
БОЛОТСКОЕ ЖУКОВСКОГО РАЙОНА КАЛУЖСКОЙ ОБЛАСТИ**

***ДОКУМЕНТАЦИЯ ПО ПЛАНИРОВКЕ ТЕРРИТОРИИ***

**Проект межевания территории**

**Проект межевания территории. Основная часть**

2543.046.П.0/0.0002-ДПТ-3

**Том 3**

Заместитель директора  
филиала по производству



Ю.М. Комиссаров

Главный инженер проекта

И.Я. Галиев

Взам. инв. №	
Подпись и дата	
Инв. № подл.	



**ОБЩЕСТВО С ОГРАНИЧЕННОЙ ОТВЕТСТВЕННОСТЬЮ**

**Заказчик – ООО «Газпром проектирование»**

**МЕЖПОСЕЛКОВЫЙ ГАЗОПРОВОД К ДЕР. МАЛАЯ  
РОСЛЯКОВКА – ДЕР. БОЛОТСКОЕ ЖУКОВСКОГО  
РАЙОНА КАЛУЖСКОЙ ОБЛАСТИ**

**ДОКУМЕНТАЦИЯ ПО ПЛАНИРОВКЕ ТЕРРИТОРИИ**

**ПРОЕКТ МЕЖЕВАНИЯ ТЕРРИТОРИИ**

**Том 3**

**ПРОЕКТ МЕЖЕВАНИЯ ТЕРРИТОРИИ. ОСНОВНАЯ ЧАСТЬ**

**2543.046.П.0/0.0002-ДПТ-3**

Взам. инв. №	Подп. и дата
Инв. № подл.	

Изм.	№ док.	Подп.	Дата

**Санкт-Петербург – 2023**



ОБЩЕСТВО С ОГРАНИЧЕННОЙ ОТВЕТСТВЕННОСТЬЮ

Заказчик – ООО «Газпром проектирование»

**МЕЖПОСЕЛКОВЫЙ ГАЗОПРОВОД К ДЕР. МАЛАЯ  
РОСЛЯКОВКА – ДЕР. БОЛОТСКОЕ ЖУКОВСКОГО  
РАЙОНА КАЛУЖСКОЙ ОБЛАСТИ**

**ДОКУМЕНТАЦИЯ ПО ПЛАНИРОВКЕ ТЕРРИТОРИИ**

**ПРОЕКТ МЕЖЕВАНИЯ ТЕРРИТОРИИ**

**Том 3**

**ПРОЕКТ МЕЖЕВАНИЯ ТЕРРИТОРИИ. ОСНОВНАЯ ЧАСТЬ**

**2543.046.П.0/0.0002-ДПТ-3**

Инд. № подл.	
Взам. инв. №	
Подп. и дата	

Главный инженер

Главный инженер объектов



С.А. Сергеев

А.С. Герасимов

Санкт-Петербург – 2023

## Содержание Раздел 1

Обозначение	Наименование	Примечание
2543.046.П.0/0.0002-ДПТ-3-1	Содержание Раздел 1	1
2543.046.П.0/0.0002-ДПТ-3-1	Состав документации по планировке территории	1
2543.046.П.0/0.0002-ДПТ-3-1	Основная часть проекта межевания территории. Графическая часть	6
	Всего листов	8

Согласовано		

Изм.	Кол.уч.	Лист	№ док	Подпись	Дата
Разраб.		Рябинин			02.23
Пров.		Рябинин			02.23

2543.046.П.0/0.0002-ДПТ-3-1						
Содержание раздела 1						
				Стадия	Лист	Листов
				1	1	1

## Состав документации по планировке территории

Обозначение	Наименование	Примечание
<b>2545.046.П.0/0.0002-ДПТ-1</b>	<b>Том 1. Проект планировки территории. Основная часть</b>	
2545.046.П.0/0.0002-ДПТ-1-1	Раздел 1. Основная часть проекта планировки территории. Графическая часть	
2545.046.П.0/0.0002-ДПТ-1-2	Раздел 2. Основная часть проекта планировки территории. Положение о размещении линейных объектов	
<b>2545.046.П.0/0.0002-ДПТ-2</b>	<b>Том 2. Проект планировки территории. Материалы по обоснованию проекта планировки территории</b>	
2545.046.П.0/0.0002-ДПТ-2-1	Раздел 3. Материалы по обоснованию проекта планировки территории. Графическая часть	
2545.046.П.0/0.0002-ДПТ-2-2	Раздел 4. Материалы по обоснованию проекта планировки территории. Пояснительная записка	
<b>2545.046.П.0/0.0002-ДПТ-3</b>	<b>Том 3. Проект межевания территории. Основная часть</b>	
2545.046.П.0/0.0002-ДПТ-3-1	Раздел 1. Основная часть проекта межевания территории. Графическая часть	
2545.046.П.0/0.0002-ДПТ-3-2	Раздел 2. Основная часть проекта межевания территории. Текстовая часть	
<b>2545.046.П.0/0.0002-ДПТ-4</b>	<b>Том 4. Проект межевания территории. Материалы по обоснованию проекта межевания территории</b>	
2545.046.П.0/0.0002-ДПТ-4-1	Раздел 3. Материалы по обоснованию проекта межевания территории. Графическая часть	
2545.046.П.0/0.0002-ДПТ-4-2	Раздел 4. Материалы по обоснованию проекта межевания территории. Пояснительная записка	

Согласовано

Взам. инв. №

Подп. и дата

Инв. № подл.

2543.046.П.0/0.0002-ДПТ-3-1						
Изм.	Кол.уч.	Лист	№ док	Подпись	Дата	
Разраб.		Рябинин			01.23	
Пров.		Рябинин			01.23	
Состав документации по планировке территории				Стадия	Лист	Листов
					1	1

Основная часть проекта межевания территории. Графическая часть

Чертеж межевания территории. М 1:1000

Инов. № подл.	Подп. и дата					Взам. инв. №	
2543.046.П.0/0.0002-ДПТ-3-1							
Изм.	Кол.уч.	Лист	№ док	Подпись	Дата		
Разраб.		Рябинин			02.23		
Пров.		Рябинин			02.23		
Основная часть проекта межевания территории. Графическая часть					Стадия	Лист	Листов
						1	3



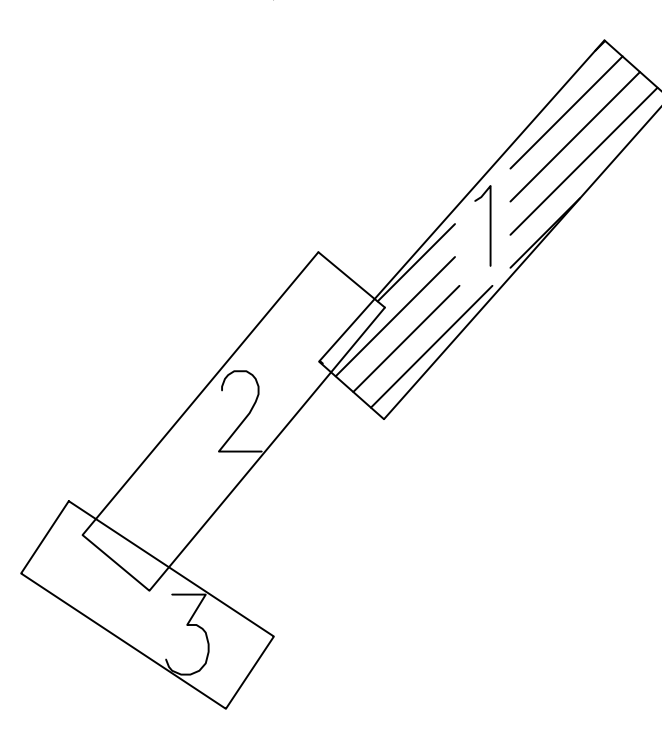

Примечание

1. красные линии, утвержденные в составе проекта планировки территории, или красные линии, устанавливаемые, изменяемые, отменяемые в соответствии с пунктом 2 части 2 статьи 43 Градостроительного кодекса Российской Федерации отсутствуют;
2. линии отступа от красных линий в целях определения мест допустимого размещения зданий, строений, сооружений отсутствуют;
3. образуемые земельные участки, в том числе расположенные полностью или частично в границах зоны планируемого размещения линейного объекта, в отношении которых предполагаются их резервирование и (или) изъятие для государственных или муниципальных нужд отсутствуют;
4. границы земельных участков, образование которых предусмотрено схемой расположения земельного участка или земельных участков на кадастровом плане территории, срок действия которой не истек отсутствуют;
5. границы зон планируемого размещения линейных объектов соответствуют границам земельных участков на время строительства и границам установления публичных сервитутов.

Д. Передель МО сельского поселения "Деревня Верховье" Жуковского района Калужской области 40:07-4.10

Муниципальное образование сельское поселение "Деревня Верховье" Жуковского района Калужской области 40:00-3.176

Д. Малая Росляковка МО сельского поселения "Деревня Верховье" Жуковского района Калужской области 40:07-4.18



- Условные обозначения
- Существующие инженерные сети:
- газопровод
  - линии электропередачи
  - водопровод
  - кабель связи
- границы устанавливаемого публичного сервитута в целях строительства и эксплуатации линейного объекта
- границы населенных пунктов, зарезервированные в ЕГРН
- условный номер публичного сервитута
- существующие элементы планировочной структуры, занятые линейными объектами, участно-дорожной сетью
- планируемые элементы планировочной структуры, предназначенные для размещения линейного объекта
- номера характерных точек устанавливаемого публичного сервитута в целях размещения линейного объекта

2543.046.П.О/О.0002-ДПТ-3-1				
Документация по планировке территории для размещения объекта «Металлозаводская загоревка» в с/п. Малая Росляковка – с/п. Белотинское Жуковского района Калужской области				
Имя	Кол-во	Лист	№	Дата
Разработчик	Регистр	№	06.2023	06.2023
Проверка	Регистр	№	06.2023	06.2023
Материал по обоснованию проекта межевания территории Гравитационная часть				
Страница	Лист	Листов		
1	1	3		
Чертеж подготовлен на основании проекта межевания территории № 1/1000				
ООО "ЭкспертГаз" Санкт-Петербург				

Составлено: [ ]  
Внесено: [ ]  
Подписано: [ ]  
Имя, И. П. Подпись: [ ]





Схема расположения листов



Применение

1. красные линии, утвержденные в составе проекта планировки территории, или красные линии, устанавливаемые, изменяемые в соответствии с пунктом 2 части 2 статьи 43 Градостроительного кодекса Российской Федерации отсутствуют;
2. линии отступа от красных линий в целях определения мест допустимого размещения зданий, строений, сооружений отсутствуют;
3. образуются земельные участки, в том числе расположенные полностью или частично в границах зоны планируемого размещения линейного объекта, в отношении которых предполагается их резервирование и (или) изъятие для государственных или муниципальных нужд отсутствуют;
4. границы земельных участков, образование которых предусмотрено схемой расположения земельного участка или земельных участков на кадастровом плане территории, срок действия которой не истек отсутствуют;
5. границы зон планируемого размещения линейных объектов соответствуют границам зон планируемого размещения линейных объектов в границах установления публичных сервитутов.

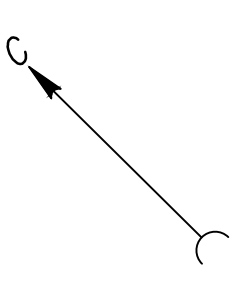
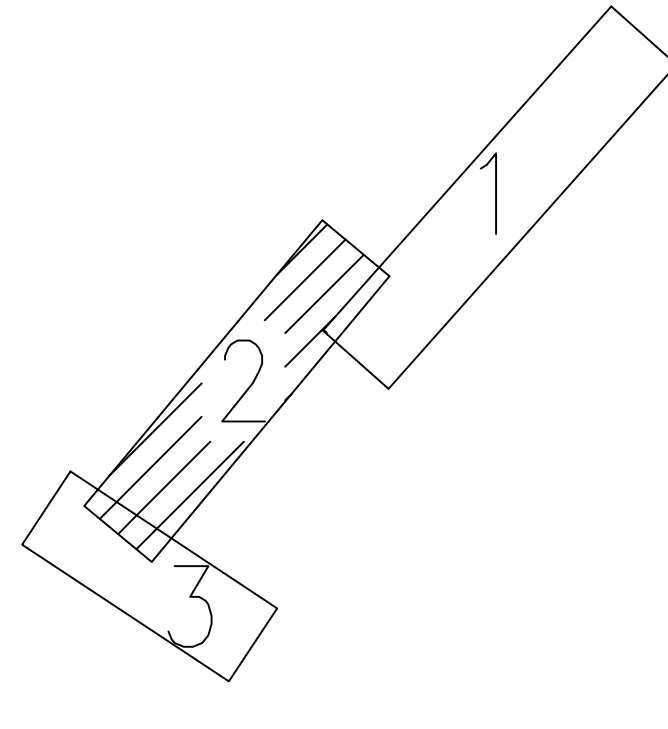


- Условные обозначения
- существующие инженерные сети:
    - газопровод
    - линии электропередачи
    - водопровод
    - кабели связи
  - граница устанавливаемого публичного сервитута в целях строительства и эксплуатации линейного объекта
  - границы населенных пунктов, зарегистрированные в ЕГРН
  - условный номер публичного сервитута
  - существующие элементы планировочной структуры, занятые линейными объектами, улично-дорожной сетью
  - планируемые элементы планировочной структуры, предназначенные для размещения линейного объекта
  - номера характерных точек устанавливаемого публичного сервитута в целях размещения линейного объекта

Лист № 10/01. Подпись и дата. Выходной №. Составлено

2543.046.П.0/0.0002-ДПТ-3-1					
Документация по планировке территории для размещения объекта «Межсетевой газопровод к с/дт. Мала Розовица – дер. Волотское Жуковского района Калужской области»					
Изм.	Кол.ч.	Лист	№ док.	Подпись	Дата
Разработчик	Рубинин			Р	06.2022
Проверил	Нозьляк				06.2022
Материалы по обоснованию проекта: межевание территории, Градостроительная часть				Статус	Лист
				ПМТ	2 3
Чертеж подготовлен по обоснованию проекта межевания территории № 1/1550				Исполнитель	ООО «ЭкспертГАЗ» Санкт-Петербург





Схема расположения листов



Д. Болотское МО  
сельского поселения  
"Деревня Верховье"  
Жуковского района  
Калужской области  
40:07-4.45

Условные обозначения

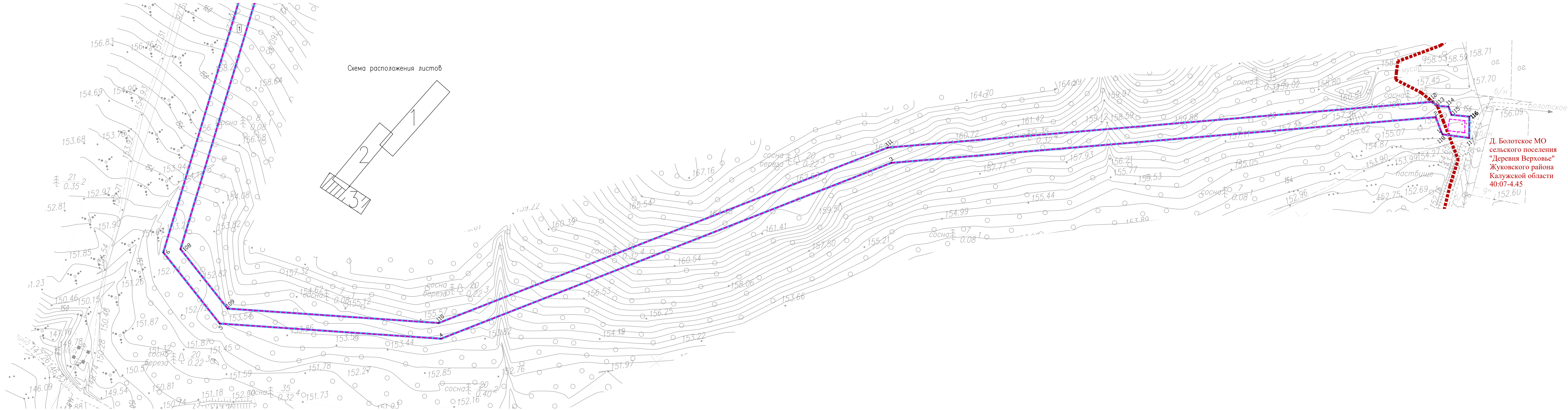
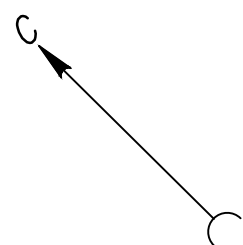
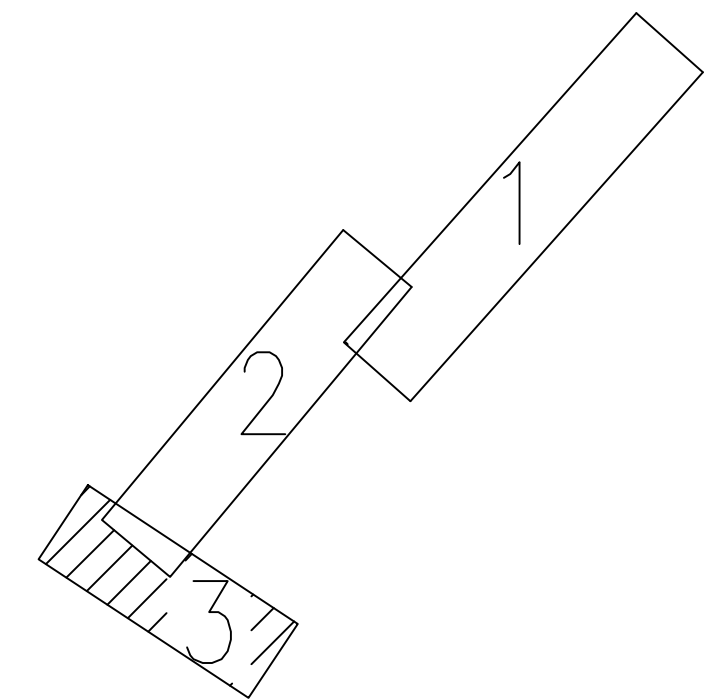
- - - - - граница устанавливаемого публичного сервитута в целях строительства и эксплуатации линейного объекта
- - - - - границы населенных пунктов, зарегистрированные в ЕГРН
- 1 условный номер публичного сервитута
- существующие элементы планировочной структуры, занятые линейными объектами, улично-дорожной сетью
- планируемые элементы планировочной структуры, предназначенные для размещения линейного объекта
- 10 номера характерных точек устанавливаемого публичного сервитута в целях размещения линейного объекта

- Существующие инженерные сети:
- газопровод
  - линии электропередачи
  - водопровод
  - кабель связи

Примечание

1. красные линии, утвержденные в составе проекта планировки территории, или красные линии, устанавливаемые, изменяемые, отменяемые в соответствии с пунктом 2 части 2 статьи 43 Градостроительного кодекса Российской Федерации отсутствуют.
2. линии отступа от красных линий в целях определения мест допустимого размещения зданий, строений, сооружений отсутствуют.
3. образуемые земельные участки, в том числе расположенные полностью или частично в границах зоны планируемого размещения линейного объекта, в отношении которых предполагаются их резервирование и (или) изъятие для государственных или муниципальных нужд отсутствуют.
4. границы земельных участков, образование которых предусмотрено схемой расположения земельного участка или земельных участков на кадастровом плане территории, срок действия которой не истек отсутствуют.
5. границы зон планируемого размещения линейных объектов соответствуют границам земельных участков на время строительства и границам установления публичных сервитутов.

2543.046.П.0/0.0002-ДПТ-3-1				
Документация по планировке территории для размещения объекта «Межпоселковый газопровод к дер. Малая Росляковка – дер. Болотское Жуковского района Калужской области»				
Изм.	Код	Лист	№ док.	Дата
Разработал	Рябинин	ПМТ	06.2023	06.2023
Проверил	Назлыток	3	3	3
Материалы по обоснованию проекта межевания территории. Графическая часть			Страница	Лист
Чертеж материалов по обоснованию проекта межевания территории М 1:1000			3	3
ООО «ЭкспертГаз» Санкт-Петербург				





## Состав документации по планировке территории

Обозначение	Наименование	Примечание
<b>2543.046.П.0/0.0002-ДПТ-1</b>	<b>Том 1. Проект планировки территории. Основная часть</b>	
2543.046.П.0/0.0002-ДПТ-1-1	Раздел 1. Основная часть проекта планировки территории. Графическая часть	
2543.046.П.0/0.0002-ДПТ-1-2	Раздел 2. Основная часть проекта планировки территории. Положение о размещении линейных объектов	
<b>2543.046.П.0/0.0002-ДПТ-2</b>	<b>Том 2. Проект планировки территории. Материалы по обоснованию проекта планировки территории</b>	
2543.046.П.0/0.0002-ДПТ-2-1	Раздел 3. Материалы по обоснованию проекта планировки территории. Графическая часть	
2543.046.П.0/0.0002-ДПТ-2-2	Раздел 4. Материалы по обоснованию проекта планировки территории. Пояснительная записка	
<b>2543.046.П.0/0.0002-ДПТ-3</b>	<b>Том 3. Проект межевания территории. Основная часть</b>	
2543.046.П.0/0.0002-ДПТ-3-1	Раздел 1. Основная часть проекта межевания территории. Графическая часть	
2543.046.П.0/0.0002-ДПТ-3-2	Раздел 2. Основная часть проекта межевания территории. Текстовая часть	
<b>2543.046.П.0/0.0002-ДПТ-4</b>	<b>Том 4. Проект межевания территории. Материалы по обоснованию проекта межевания территории</b>	
2543.046.П.0/0.0002-ДПТ-4-1	Раздел 3. Материалы по обоснованию проекта межевания территории. Графическая часть	
2543.046.П.0/0.0002-ДПТ-4-2	Раздел 4. Материалы по обоснованию проекта межевания территории. Пояснительная записка	

Согласовано

Взам. инв. №

Подп. и дата

Инв. № подл.

						2543.046.П.0/0.0002-ДПТ-3-2			
Изм.	Кол.уч.	Лист	№ док	Подпись	Дата				
Разраб.		Рябинин			01.23	Состав документации по планировке территории	Стадия	Лист	Листов
Пров.		Рябинин			01.23				1

## Содержание

1. Перечень образуемых земельных участков .....	14
2. Перечень координат характерных точек границ образуемых земельных участков.....	18
3. Сведения о границах территории, применительно к которой осуществляется подготовка проекта межевания, содержащие перечень координат характерных точек таких границ в системе координат, используемой для ведения Единого государственного реестра недвижимости. ....	23
4. Вид разрешенного использования образуемых земельных участков, предназначенных для размещения линейных объектов и объектов капитального строительства, проектируемых в составе линейного объекта, а также существующих земельных участков, занятых линейными объектами и объектами капитального строительства, входящими в состав линейных объектов, в соответствии с проектом планировки территории.....	28
Приложение.....	29

Инв. № подл.	Подп. и дата	Взам. инв. №

						2543.045.П.0/0.0002-ДПТ-3-2	Лист
Изм.	Кол.уч.	Лист	№ док	Подпись	Дата		



## 1. Перечень образуемых земельных участков

Проектом межевания территории не предусматривается образование земельных участков. На всю трассу газопровода планируется установление публичного сервитута. Перечень кадастровых номеров существующих земельных участков, на которых линейный объект будет размещен на условиях публичного сервитута, их описание местоположения, перечень и адреса расположенных на таких земельных участках объектов недвижимого имущества, представлены в Таблице 1

Таблица 1

Характеристики устанавливаемого публичного сервитута

№ п/п	Площадь публичного сервитута в границах земельного участка, кв.м. Перечень кадастровых номеров существующих земельных участков/территориальной зоны, на которых линейный объект может быть размещен на условиях сервитута, публичного	Описание местоположения земельного участка	Категория земель	Вид разрешенного использования	Объектов недвижимого имущества, расположенные на	
1	34	40:07:103605:51	Калужская обл., р-н Жуковский, в районе д. Болотское	Земли сельскохозяйственного назначения	для сельскохозяйственного производства	-
2	14063	40:07:000000:814	Калужская обл., р-н Жуковский	Земли лесного фонда	участок лесного фонда	-
3	12331	40:07:000000:837	Калужская обл., р-н Жуковский	Земли лесного фонда	участок лесного фонда	-
4	2866	40:07:000000:836	Калужская обл., р-н Жуковский	Земли лесного фонда	участок лесного фонда	-
5	48	40:07:000000:336 (вх. в ед. зем. 40:07:103506:1)	40, р-н Жуковский, тер Угодско-Заводское лесничество, квартал, д 64, 66, 67, обл. Калужская, р-н Жуковский, Угодско-Заводское лесничество, квартал, 64, 66, 67	Земли лесного фонда	для строительства и эксплуатации технологической дороги	-

Инва. № подл.	Подп. и дата	Взам. инв. №

6	4769	40:07:103605:115	обл. Калужская, р-н Жуковский, МО Сельское поселение деревня Верховье, земли в границах бывшего совхоза "Белоусовский"	Земли сельскохозяйственного назначения	Для сельскохозяйственного производства	-
7	14672	40:07:103605:114	обл. Калужская, р-н Жуковский, МО Сельское поселение деревня Верховье, земли в границах бывшего совхоза "Белоусовский"	Земли сельскохозяйственного назначения	Для сельскохозяйственного производства	-
8	995	40:07:103605:146	Калужская обл., р-н Жуковский, земли в границах бывшего совхоза "Белоусовский"	Земли сельскохозяйственного назначения	Для сельскохозяйственного производства	-

Таблица 2

Характеристики устанавливаемого публичного сервитута на территории  
неразграниченной государственной собственности

№ п/п	Площадь публичного сервитута в границах неразграниче нных земель, кв.м.	Номер кадастровог о квартала	Земли наделе нных пунктов	Земли сельско хозяйст венного назначе ния	Земли лесного фонда	Земли промы шленно сти
1	276	40:07:100101	203	-	73	-
2	477	40:07:103605	-	130	32	315
3	1271	40:07:100701	1271	-	-	-
Итого	2024	-	1474	130	105	315

Изм.	Кол.уч.	Лист	№ док	Подпись	Дата

2543.045.П.0/0.0002-ДПТ-3-2

Лист

Площадь публичного сервитута, устанавливаемого в границах земель лесного фонда, на существующих земельных участках с кадастровыми номерами 40:07:000000:814, 40:07:000000:837, 40:07:000000:836, 40:07:000000:336 а также территории Жуковского лесничества с реестровым номером 40:00-15.10, составляет 29413 м<sup>2</sup>.

Площадь публичного сервитута, устанавливаемого на неразграниченных муниципальных землях Жуковского района Калужской области, в границах кадастровых кварталов: 40:07:100101, 40:07:103605, 40:07:100701 — составляет 2 024 м<sup>2</sup>.

Площадь публичного сервитута, устанавливаемого в границах земельных участков, зарегистрированных в ЕГРН (исключая земли лесного фонда) — составляет 49 730 м<sup>2</sup>

Общая площадь публичного сервитута, устанавливаемого для размещения объекта «Межпоселковый газопровод к дер. Малая Росляковка - дер. Болотское Жуковского района Калужской области» — составляет 51 802 м<sup>2</sup>

Инд. № подл.	Подп. и дата	Взам. инв. №

Изм.	Кол.уч.	Лист	№ док	Подпись	Дата	2543.045.П.0/0.0002-ДПТ-3-2	Лист

## Характеристики публичного сервитута

Условный номер сервитута	Площадь, кв.м.	Перечень кадастровых номеров существующих земельных участков, на которых линейный объект может быть размещен на условиях сервитута, публичного сервитута	Адрес или описание местоположения публичного сервитута
1	51 802	40:07:103605:51, 40:07:000000:814, 40:07:000000:837, 40:07:000000:836, 40:07:103605:115, 40:07:103605:114, 40:07:103605:146, 40:07:000000:336 (вх. в ед. зем. 40:07:103506:1)	Калужская обл., р-н Жуковский, МО Сельское поселение Деревня Верховье

## 2. Перечень координат характерных точек границ образуемых земельных участков

Проектом межевания территории не предусматривается образование земельных участков. На всю трассу газопровода планируется установление публичного сервитута.

Перечень координат характерных точек границ публичного сервитута представлен в Таблице 4.

Таблица 4.

*Перечень координат характерных точек границ публичного сервитута  
Система координат МСК-40 зона 1*

Обозначение характерных точек границы № точки	Координаты, м	
	X	Y
1	488585,46	1324110,63
2	488595,50	1324114,08
3	488804,26	1323808,47
4	488904,39	1323496,93
5	489006,94	1323387,14
6	489068,41	1323387,88
7	489296,15	1323724,21
8	489300,32	1323721,38
9	489310,43	1323736,27
10	489304,04	1323739,43
11	489309,72	1323747,82

Изм. № подл.	Подп. и дата	Взам. инв. №

Изм.	Кол.уч.	Лист	№ док	Подпись	Дата	2543.045.П.0/0.0002-ДПТ-3-2	Лист

12	489315,99	1323744,45
13	489323,57	1323755,62
14	489319,36	1323758,49
15	489668,63	1324274,31
16	490015,82	1324523,43
17	489979,31	1324574,30
18	489983,53	1324577,35
19	489971,82	1324593,56
20	489966,03	1324589,38
21	489890,15	1324695,14
22	489895,69	1324698,84
23	489884,58	1324715,47
24	489878,22	1324711,23
25	489707,60	1324854,63
26	489710,31	1324857,86
27	489712,11	1324856,84
28	489714,73	1324863,12
29	489737,93	1324890,71
30	489740,51	1324891,97
31	489775,93	1324909,33
32	489782,88	1324895,15
33	489799,35	1324871,76
34	489796,82	1324869,98
35	489808,00	1324854,06
36	489820,70	1324863,73
37	489810,94	1324877,48
38	489809,45	1324876,52
39	489792,37	1324900,77
40	489785,81	1324914,17
41	489838,81	1324940,14
42	490044,27	1325099,92
43	490100,80	1325081,36
44	490094,56	1325062,36
45	490142,07	1325046,76
46	490148,31	1325065,76
47	490180,45	1325055,20
48	490355,49	1325232,32
49	490512,70	1325497,79
50	490556,09	1325685,59
51	490768,77	1325994,63
52	490774,98	1325994,96
53	490773,91	1326014,93
54	490765,96	1326014,51
55	490763,66	1326053,98

Взам. инв.№

Подп. и дата

Инв. № подл.

Лист

2543.045.П.0/0.0002-ДПТ-3-2

Изм.	Кол.уч.	Лист	№ док	Подпись	Дата
------	---------	------	-------	---------	------



56	490771,78	1326054,42
57	490771,43	1326061,05
58	490789,07	1326062,08
59	490789,17	1326060,56
60	490804,50	1326061,41
61	490805,63	1326063,04
62	490824,20	1326071,53
63	490831,55	1326068,37
64	490836,02	1326077,88
65	490824,07	1326083,01
66	490803,63	1326073,67
67	490788,39	1326072,82
68	490770,86	1326071,66
69	490770,71	1326074,39
70	490750,74	1326073,31
71	490751,81	1326053,34
72	490759,67	1326053,76
73	490761,97	1326014,10
74	490753,94	1326013,86
75	490755,01	1325993,89
76	490546,31	1325689,90
77	490502,84	1325501,74
78	490347,11	1325238,78
79	490177,55	1325067,21
80	490042,23	1325111,64
81	489833,22	1324949,09
82	489771,31	1324918,76
83	489735,90	1324901,41
84	489731,32	1324899,17
85	489710,84	1324874,81
86	489708,48	1324878,10
87	489696,55	1324868,72
88	489698,60	1324864,47
89	489701,01	1324863,11
90	489692,81	1324853,35
91	489867,95	1324704,36
92	489879,06	1324687,73
93	489885,15	1324691,80
94	489961,16	1324585,87
95	489955,60	1324581,86
96	489967,31	1324565,64
97	489970,80	1324568,16
98	490001,17	1324525,84
99	489660,99	1324281,75

Взам. инв. №

Подп. и дата

Инв. № подл.

Изм.	Кол.уч.	Лист	№ док	Подпись	Дата

2543.045.П.0/0.0002-ДПТ-3-2

Лист

100	489310,67	1323764,39
101	489307,03	1323766,86
102	489298,27	1323753,97
103	489304,41	1323750,67
104	489298,61	1323742,10
105	489292,32	1323745,21
106	489283,77	1323732,61
107	489287,46	1323730,11
108	489062,80	1323398,32
109	489011,45	1323397,69
110	488913,66	1323502,38
111	488813,79	1323813,14
112	488604,98	1324118,81
113	488600,71	1324119,68
114	488595,59	1324125,21
115	488589,98	1324123,28
116	488581,45	1324131,92
117	488570,34	1324122,71
118	488583,58	1324110,27
1	488585,46	1324110,63

Инв. № подл.	Подп. и дата	Взам. инв. №

Изм.	Кол.уч.	Лист	№ док	Подпись	Дата

2543.045.П.0/0.0002-ДПТ-3-2

**3. Сведения о границах территории, применительно к которой осуществляется подготовка проекта межевания, содержащие перечень координат характерных точек таких границ в системе координат, используемой для ведения Единого государственного реестра недвижимости.**

Перечень координат характерных точек границ территории, применительно к которой осуществляется подготовка проекта межевания

Таблица 5.

*Система координат МСК-40 зона 1*

Обозначение характерных точек границы № точки	Координаты, м	
	X	Y
1	488585,46	1324110,63
2	488595,50	1324114,08
3	488804,26	1323808,47
4	488904,39	1323496,93
5	489006,94	1323387,14
6	489068,41	1323387,88
7	489296,15	1323724,21
8	489300,32	1323721,38
9	489310,43	1323736,27
10	489304,04	1323739,43
11	489309,72	1323747,82
12	489315,99	1323744,45
13	489323,57	1323755,62
14	489319,36	1323758,49
15	489668,63	1324274,31
16	490015,82	1324523,43
17	489979,31	1324574,30
18	489983,53	1324577,35
19	489971,82	1324593,56
20	489966,03	1324589,38
21	489890,15	1324695,14
22	489895,69	1324698,84
23	489884,58	1324715,47
24	489878,22	1324711,23
25	489707,60	1324854,63
26	489710,31	1324857,86
27	489712,11	1324856,84
28	489714,73	1324863,12
29	489737,93	1324890,71
30	489740,51	1324891,97
31	489775,93	1324909,33
32	489782,88	1324895,15
33	489799,35	1324871,76
34	489796,82	1324869,98

Взам. инв. №	
Подп. и дата	
Инв. № подл.	

Изм.	Кол.уч.	Лист	№ док	Подпись	Дата	2543.046.П.0/0.0002-ДПТ-3-2	Лист

35	489808,00	1324854,06
36	489820,70	1324863,73
37	489810,94	1324877,48
38	489809,45	1324876,52
39	489792,37	1324900,77
40	489785,81	1324914,17
41	489838,81	1324940,14
42	490044,27	1325099,92
43	490100,80	1325081,36
44	490094,56	1325062,36
45	490142,07	1325046,76
46	490148,31	1325065,76
47	490180,45	1325055,20
48	490355,49	1325232,32
49	490512,70	1325497,79
50	490556,09	1325685,59
51	490768,77	1325994,63
52	490774,98	1325994,96
53	490773,91	1326014,93
54	490765,96	1326014,51
55	490763,66	1326053,98
56	490771,78	1326054,42
57	490771,43	1326061,05
58	490789,07	1326062,08
59	490789,17	1326060,56
60	490804,50	1326061,41
61	490805,63	1326063,04
62	490824,20	1326071,53
63	490831,55	1326068,37
64	490836,02	1326077,88
65	490824,07	1326083,01
66	490803,63	1326073,67
67	490788,39	1326072,82
68	490770,86	1326071,66
69	490770,71	1326074,39
70	490750,74	1326073,31
71	490751,81	1326053,34
72	490759,67	1326053,76
73	490761,97	1326014,10
74	490753,94	1326013,86
75	490755,01	1325993,89
76	490546,31	1325689,90
77	490502,84	1325501,74
78	490347,11	1325238,78
79	490177,55	1325067,21
80	490042,23	1325111,64

Взам. инв.№	
Подп. и дата	
Инв. №подл.	

Изм.	Кол.уч.	Лист	№ док	Подпись	Дата

2543.046.П.0/0.0002-ДПТ-3-2

Лист

81	489833,22	1324949,09
82	489771,31	1324918,76
83	489735,90	1324901,41
84	489731,32	1324899,17
85	489710,84	1324874,81
86	489708,48	1324878,10
87	489696,55	1324868,72
88	489698,60	1324864,47
89	489701,01	1324863,11
90	489692,81	1324853,35
91	489867,95	1324704,36
92	489879,06	1324687,73
93	489885,15	1324691,80
94	489961,16	1324585,87
95	489955,60	1324581,86
96	489967,31	1324565,64
97	489970,80	1324568,16
98	490001,17	1324525,84
99	489660,99	1324281,75
100	489310,67	1323764,39
101	489307,03	1323766,86
102	489298,27	1323753,97
103	489304,41	1323750,67
104	489298,61	1323742,10
105	489292,32	1323745,21
106	489283,77	1323732,61
107	489287,46	1323730,11
108	489062,80	1323398,32
109	489011,45	1323397,69
110	488913,66	1323502,38
111	488813,79	1323813,14
112	488604,98	1324118,81
113	488600,71	1324119,68
114	488595,59	1324125,21
115	488589,98	1324123,28
116	488581,45	1324131,92
117	488570,34	1324122,71
118	488583,58	1324110,27
1	488585,46	1324110,63

Взам. инв.№	
Подп. и дата	
Инв. №подл.	

Изм.	Кол.уч.	Лист	№ док	Подпись	Дата

2543.046.П.0/0.0002-ДПТ-3-2

Лист



**4. Вид разрешенного использования образуемых земельных участков, предназначенных для размещения линейных объектов и объектов капитального строительства, проектируемых в составе линейного объекта, а также существующих земельных участков, занятых линейными объектами и объектами капитального строительства, входящими в состав линейных объектов, в соответствии с проектом планировки территории**

Проектом межевания территории не предусматривается образование земельных участков.

Инв. № подл.	Подп. и дата	Взам. инв. №					2543.046.П.0/0.0002-ДПТ-3-2	Лист
			Изм.	Кол.уч.	Лист	№ док		

## Приложение

**Целевое назначение лесов, вид (виды) разрешенного использования лесного участка, количественные и качественные характеристики лесного участка, сведения о нахождении лесного участка в границах особо защитных участков лесов (в случае, если подготовка проекта межевания территории осуществляется в целях определения местоположения границ, образуемых и (или) изменяемых лесных участков).**

Виды разрешенного использования лесов на проектируемом лесном участке

Лесохозяйственным регламентом Жуковского лесничества в Угодско-Заводском участковом лесничестве (ОПХ «Белоусовский») квартале № 8 (части выделов 2, 3, 4, 11, 21, 22), Угодско-Заводском участковом лесничестве квартале № 66 (части выделов 7, 8, 9, 10), 67 (части выделов 7, 13, 18, 19, 22, 23, 32) и соответственно в проектируемом лесном участке установлен вид разрешенного использования лесов: строительство, реконструкция, эксплуатация линейных объектов.

Взам. инв. №		Подп. и дата		Инв. № подл.		2543.046.П.0/0.0002-ДПТ-3-2					Лист
Изм.	Кол.уч.	Лист	№ док	Подпись	Дата						

## СХЕМА расположения проектируемого лесного участка

местоположение: Калужская область, Жуковское лесничество, Угодско-Заводское участковое лесничество (ОПХ «Белоусовский») квартал № 8 (части выделов 2, 3, 4, 11, 21, 22), Угодско-Заводское участковое лесничество квартал № 66 (части выделов 7, 8, 9, 10), 67 (части выделов 7, 13, 18, 19, 22, 23, 32)  
 площадь: 2,9413 га  
 масштаб: 1:10000

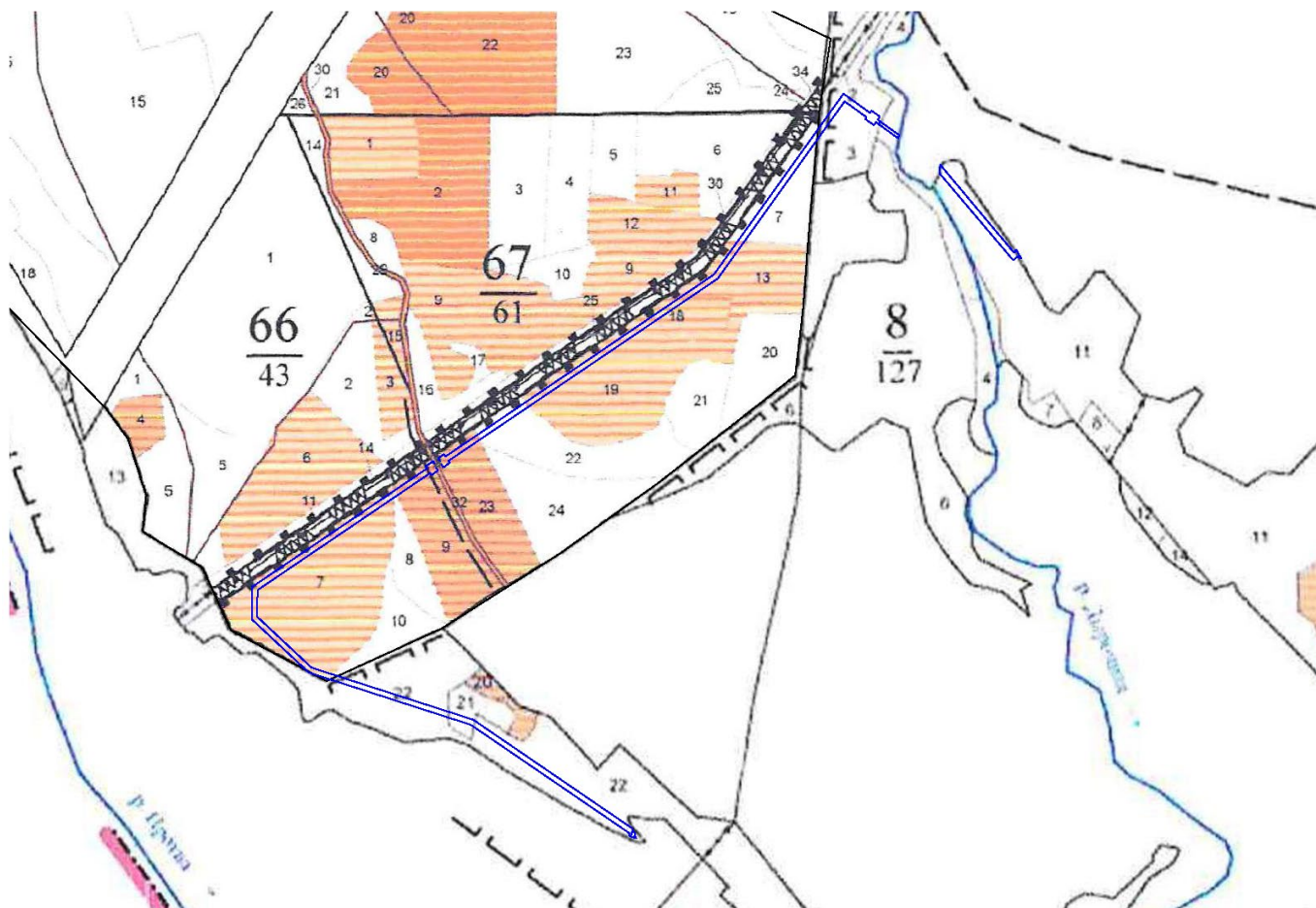

Условные обозначения:

-проектируемый лесной участок

Взам. инв.№		Подп. и дата		Инв. №подл.			Лист
						2543.046.П.0/0.0002-ДПТ-3-2	
Изм.	Кол.уч.	Лист	№ док	Подпись	Дата		

**Количественные и качественные характеристики лесного участка**

**Таблица 6. Распределение земель**

Общая площадь, га	В том числе									
	лесные земли					нелесные земли				
	занятые лесными насаждениями - всего	в том числе покрытые лесными культурами	лесные питомники, плантации	не занятые лесными насаждениями	итого	дороги	просеки	болота	другие	итого
1	2	3	4	5	6	7	8	9	10	11
2,9413	2,9021	1,3526			2,9021	0,0048	-	-	0,0344	0,0392

**Таблица 7. Характеристика проектируемого лесного участка**

Целевое назначение /категория защитности лесов	Номер квартала	Номер части выдела	Состав насаждения или характеристика лесного участка при отсутствии насаждения	Площадь (га)/запас древесины при наличии (куб. м)	В том числе по группам возраста древостоя (га/куб. м)			
					молодняки	средне-возрастные	приспевающие	спелые и перестойные
1	2	3	4	5	6	7	8	9
<b>Угодско-Заводское участковое лесничество (ОПХ «Белоусовский»)</b>								
Защитные леса (леса, выполняющие функции защиты природных и иных объектов: леса, расположенные в зеленых зонах)	8	22	7С3С+Е+Б	0,6299/265	-	0,6299/265	-	-
	8	21	6Б2ОС1ИВ1С	0,0569/1	0,0569/1	-	-	-
	8	3	6С3Е1Б	0,1771/58	-	0,1771/58	-	-
	8	2	ЛЭП	0,0344/0	-	-	-	-
	8	4	10ОЛЧ	0,0275/9	-	-	0,0275/9	-
8	11	6С3Е1Б	0,2591/93	-	-	0,2591/93	-	
<b>Угодско-Заводское участковое лесничество</b>								
Защитные леса (леса, выполняющие функции защиты природных и иных объектов: леса, расположенные в зеленых зонах)	66	10	5Б2КЛ1ОС2С+Е единичные деревья 9С1Е+Е	0,0063/0	0,0063/0	-	-	-
	66	7	л/к 4С6Б+ОС+Е	0,5832/41	0,5832/41	-	-	-
	66	8	6С4Б	0,0122/5	-	-	0,0122/5	-
	66	9	л/к 9С1Б+Е	0,1084/42	-	0,1084/42	-	-
	67	23	л/к 8С1Е1Б	0,1118/38	-	0,1118/38	-	-
	67	32	ДОРОГИ ГРУНТОВЫЕ	0,0048/0	-	-	-	-
	67	22	9С1Е+Е	0,1217/45	-	-	-	0,1217/45
Защитные леса (леса, выполняющие функции защиты природных и иных объектов: леса, расположенные в зеленых зонах)	67	18	л/к 6С4Б	0,0818/4	0,0818/4	-	-	-
	67	13	л/к 5С5Б+ОС+Е	0,1586/10	0,1586/10	-	-	-
	67	7	9С1Е 2 ярус 10Е	0,2588/94	-	-	-	0,2588/94
<b>Итого</b>				<b>2,9413/720</b>	<b>1,1956/71</b>	<b>1,0272/403</b>	<b>0,2988/107</b>	<b>0,3805/139</b>

Взам. инв. №  
Подп. и дата  
Инв. № подл.

Изм.	Кол.уч.	Лист	№ док	Подпись	Дата	2543.046.П.0/0.0002-ДПТ-3-2				Лист
------	---------	------	-------	---------	------	-----------------------------	--	--	--	------

Таблица 8. Средние таксационные показатели насаждений проектируемого лесного участка

Целевое назначение лесов	Хозяйство, преобладающая порода	Состав насаждений	Возраст	Бонитет	Полнота	Средний запас древесины (куб. м/га)		
						средневозрастные	приспевающие	Спелые и перестойные
1	2	3	4	5	6	7	8	9
Защитные леса	Мяголиственное, Б	6Б2ОС1ИВ1С+Олч	37	2	0,7	180	-	-
	Хвойное, С	6С3Е1Б+Е+Ос	55	1	0,6	370	380	300
	Нелесные земли	-	-	-	-	-	-	-

Таблица 9. Виды и объемы использования лесов на проектируемом участке

Целевое назначение лесов	Хозяйство (хвойное, твердолиственное, мягколиственное)	Площадь, га	Единица измерения	Объемы использования лесов (изъятия лесных ресурсов)
1	2	3	4	5
Вид использования лесов – «Строительство, реконструкция, эксплуатация линейных объектов» Цель предоставления лесного участка – строительство линейного объекта «Межпоселковый газопровод к дер. <b>Малая Росляковка – дер. Болотское Жуковского района Калужской области</b> »				
Защитные леса	Мяголиственное	0,0907	куб.м	10
	Хвойное	2,8114	куб.м	710
	Нелесные земли	0,0392	куб.м	-

Таблица 10. Сведения о наличии зданий, сооружений, объектов, связанных с созданием лесной инфраструктуры и объектов, не связанных с созданием лесной инфраструктуры на проектируемом лесном участке

№ п/п	Участковое лесничество/ урочище (при наличии)	Номер квартала	Номер выдела	Площадь объекта (га)	Наименование объекта
1	2	3	4	5	6
1	Угодско-Заводское участковое лесничество	67	32	0,0048	ДОРОГИ ГРУНТОВЫЕ
2	Угодско-Заводское участковое лесничество (ОПХ «Белоусовский»)	8	2	0,0344	ЛЭП

Таблица 11. Сведения о наличии на проектируемом лесном участке особо защитных участков лесов, особо охраняемых природных территорий, зон с особыми условиями использования территорий

Согласно данным государственного лесного реестра на проектируемом лесном участке имеются особо защитные участки лесов (ОЗУ), особо охраняемые природные территории (ООПТ), зоны с особыми условиями использования территорий.

№ п/п	Наименование участкового лесничества/урочища (при наличии)	Номер квартала	Номер выдела	Виды ОЗУ, наименование ООПТ, виды зон с особыми условиями использования территорий	Общая площадь, га
1	2	3	4	5	6
1	Угодско-Заводское участковое лесничество (ОПХ «Белоусовский»)	8	22	ОЗУ:УЧ.ЛЕСОВ ВОКРУГ СЕЛЬСК.НАС.ПУНКТОВ И САДОВЫХ ТОВ.	0,6299
2		8	21		0,0569
3		8	3		0,1771

Взам. инв.№	
Подп. и дата	
Инв. №подл.	

Изм.	Кол.уч.	Лист	№ док	Подпись	Дата
------	---------	------	-------	---------	------



4		8	2	0,0344
5		8	4	0,0275
6		8	11	0,2591
7	Угодско-Заводское участковое лесничество	66	8	0,0122
8		66	9	0,1084
9		67	23	0,1118
10		67	19	0,3088
11		67	18	0,0818
12		67	13	0,1586
13		67	7	0,2588
14		66	10	0,0063
15		66	7	0,5832
16		67	22	0,1217
17	67	32	0,0048	

Сведения об обременениях проектируемого лесного участка

По данным государственного лесного реестра проектируемый лесной участок обременений не имеет.

Инва. № подл.	Подп. и дата	Взам. инв. №

Изм.	Кол.уч.	Лист	№ док	Подпись	Дата

2543.046.П.0/0.0002-ДПТ-3-2

Лист